

WOODCRAFT

Инструкция по сборке

Комод №1

Серия «Финикс»

1299x446x811

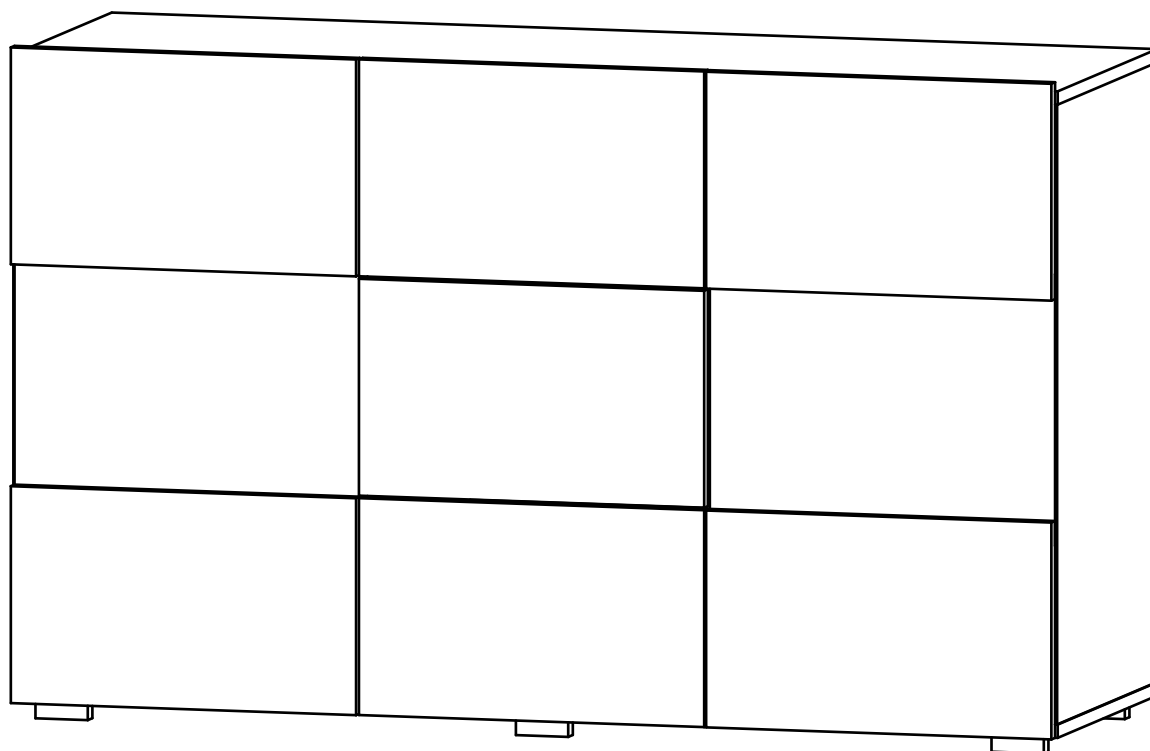

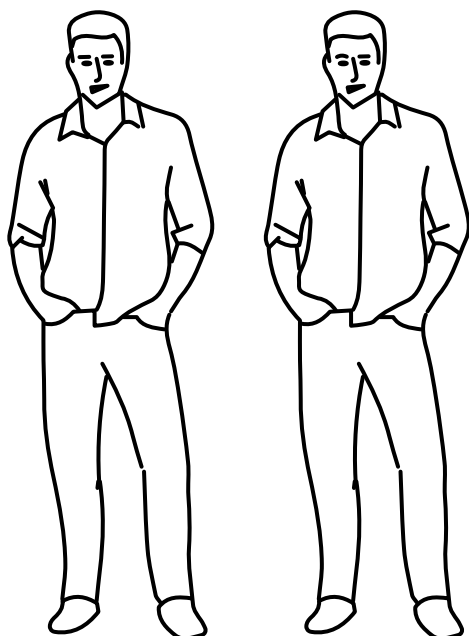

Инструмент (в комплект не входит)



Сборку изделия производить на ровном полу, застеленном материалом, предотвращающем порчу деталей, и согласно данной инструкции.

Перед сборкой изделия необходимо внимательно ознакомиться с инструкцией, проверить в соответствии с настоящей инструкцией количество деталей и фурнитуры, определить положение деталей в изделии по схеме сборки.

Детали необходимо закреплять прочно, не допуская их качания. При сборке следует избегать неосторожных ударов и излишних усилий.

Настоятельно рекомендуем доверить сборку изделия профессиональным сборщикам мебели.

Сохранность и долговечность мебели зависят от эксплуатации и ухода за ней.

1. Не рекомендуется:

- устанавливать изделия вблизи отопительных приборов;
- содержать изделия в сырых не отапливаемых помещениях;
- ставить на поверхности полок, горизонтальных щитов горячие предметы;
- оставлять без надобности двери открытыми, ящики выдвинутыми.

2. Необходимо:

- лицевые поверхности беречь от механических повреждений, т.к. их ремонт в домашних условиях почти невозможен;
 - предохранять изделия от попадания на них кислот, щелочей, различных растворителей; облитое место следует немедленно вытереть сухой мягкой тканью;
- протирать изделия мягкой, сухой тканью; при этом допускается использование только специальных составов для ухода за мебелью.

Внимание!

В связи с постоянным совершенствованием и модернизацией продукции предприятие оставляет за собой права вносить изменения в конструкцию без предварительного оповещения.











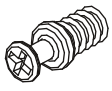

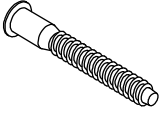
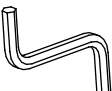

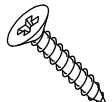
За механические повреждения, возникшие при транспортировке, сборке и хранении предприятие-изготовитель ответственности не несет.

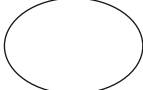
В случае обнаружения производственных дефектов или недостачи элементов следует обращаться по месту приобретения мебели.

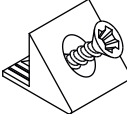
Перечень деталей

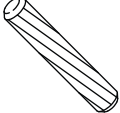
Поз.	Наименование	Кол-во	Длина	Ширина	Поз.	Наименование	Кол-во	Длина	Ширина
5	Крыша	1	1299	431	17	Фасад	1	429	261
6	Дно	1	1299	431	18	Бок ящика левый	3	400	160
7	Бок левый	1	746	430	19	Бок ящика правый	3	400	160
8	Бок правый	1	746	430	20	Задняя панель ящика	3	359	160
9	Перегородка	1	746	410	21	Задняя стенка	1	760	431
10	Перегородка	1	746	410	22	Задняя стенка	2	760	423
11	Горизонталь	1	417	410	23	Дно ящика	3	373	398
12	Горизонталь	2	408	405	24	Стекло	2	327	429
13	Фасад ящика	3	429	261	25	Фасад	1	429	261
14	Фасад	1	429	261	26	Фасад	1	429	261

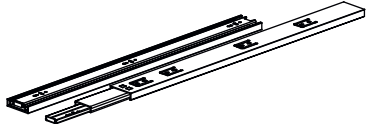
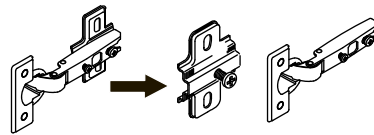
Фурнитура

						
27 x12	28 x12	29 x8	30 x12	31 x1	32 x6	33 x84
Винт для стяжки VB35	Стяжка VB35	Евровинт 6,3x13	Евровинт 7x50	Ключ зиг-заг к шестиграннику	Опора нерегулируемая	Саморез 3,5x16
						
34 x12	35 x12	36 x10	37 x28	38 x12	39 x40	40 x8
Саморез 3,5x19	Шайба под винт D4 мм. чёрная	Амортизатор самоклеющийся	Заглушка для эксцентрика	Заглушка самоклеющаяся	Фиксатор задней стенки	Шайба под винт D4 мм. прозрачная
						
41 x22	42 x28	43 x3 К-Т	44 x4 К-Т		45 x28	
Шкант бук	Шток эксцентрика	Шариковые направляющие	Петля накладная		Эксцентрик	

1

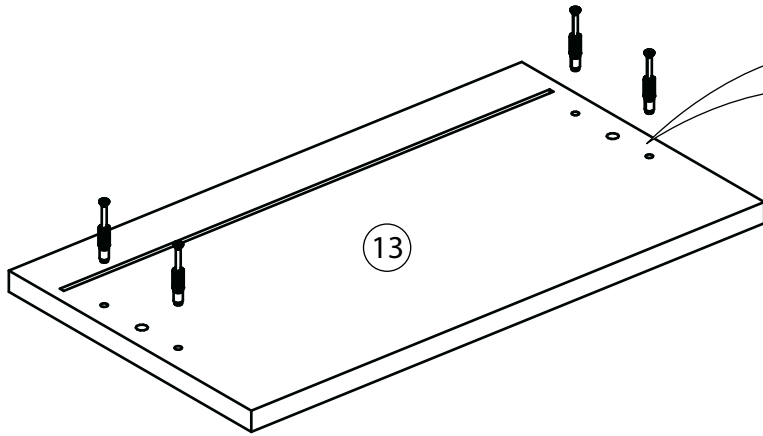

2

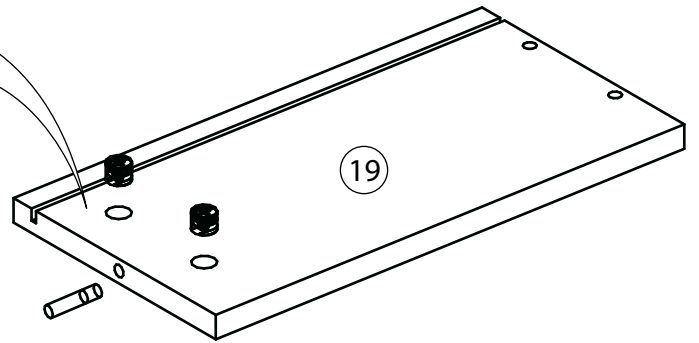
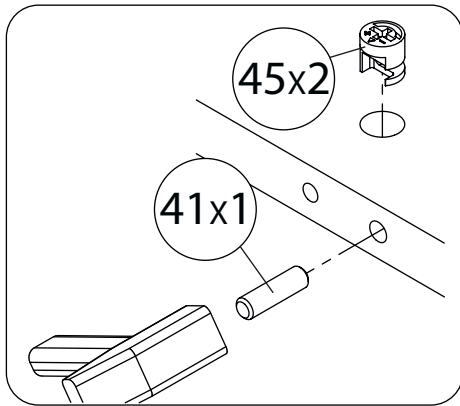

Боковина ящика левая собирается аналогично.

3

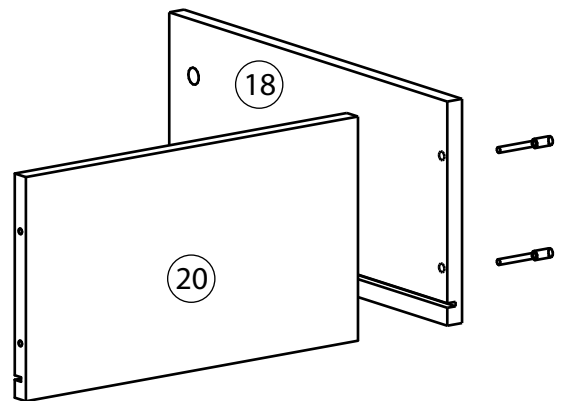
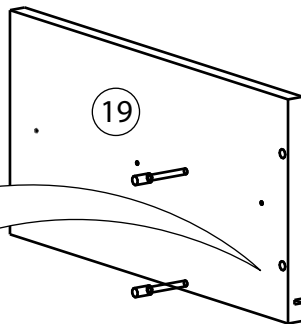
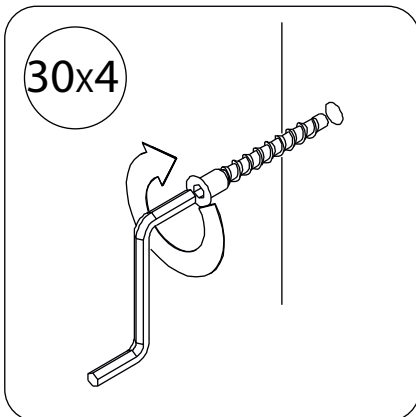

4

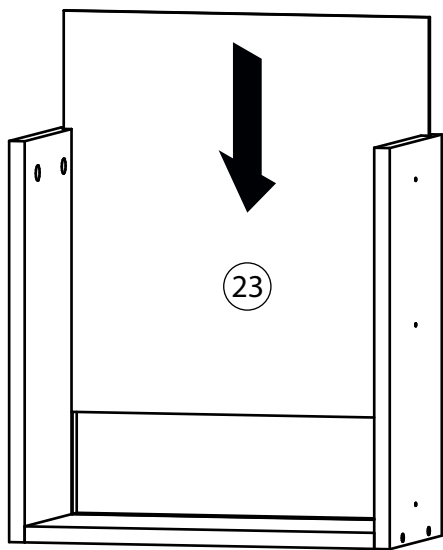

5

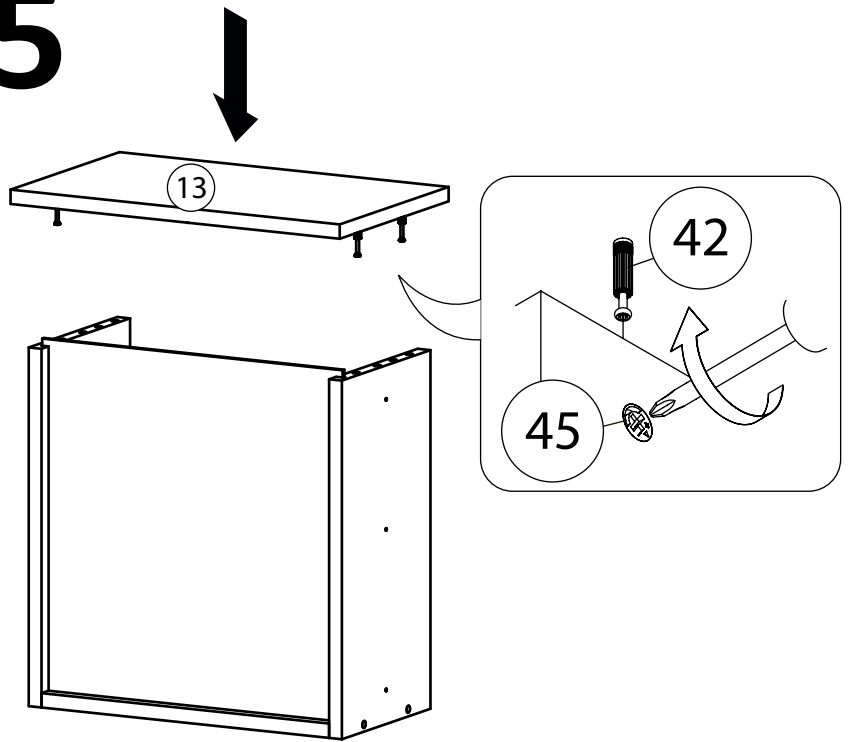

6

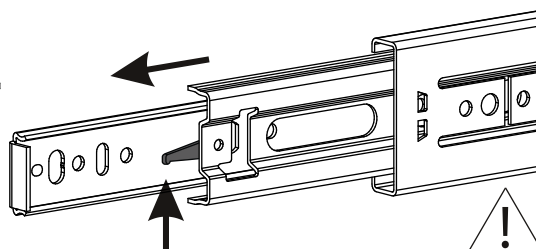
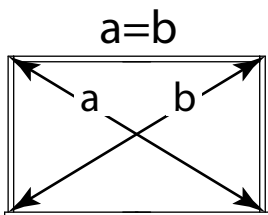
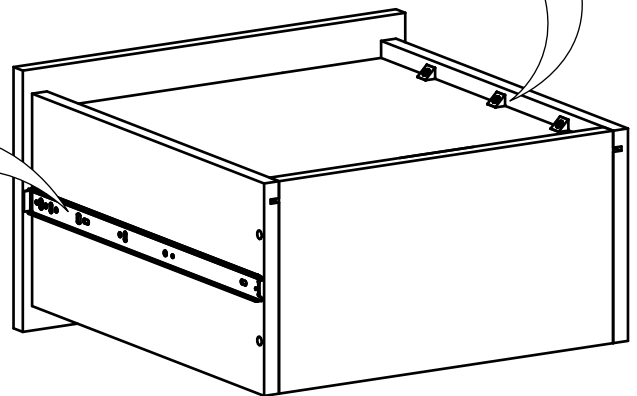
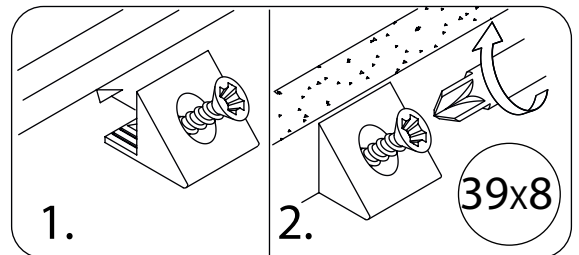
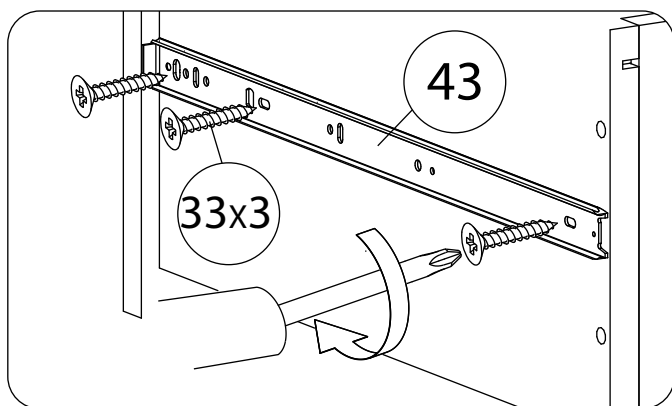

Внимание! Во избежание заклинивания механизма не устанавливайте заглушки винтов и эксцентриков над направляющими!

Схема установки шариковых направляющих.

Для установки шариковых направляющих в изделие необходимо разъединить их на две части. Широкая часть устанавливается на боковую стенку каркаса, а узкая на боковую стенку выдвижного ящика. Разъединение производится путем нажатия на пластиковый рычажок при выдвижении узкой части направляющей (смотри рисунок). Если направляющие крепятся на одной боковине с двух сторон, то саморезы необходимо крепить в разные отверстия направляющей. Для регулировки выкатных ящиков по высоте необходимо крепить узкую часть направляющей через ее овальные отверстия.

7

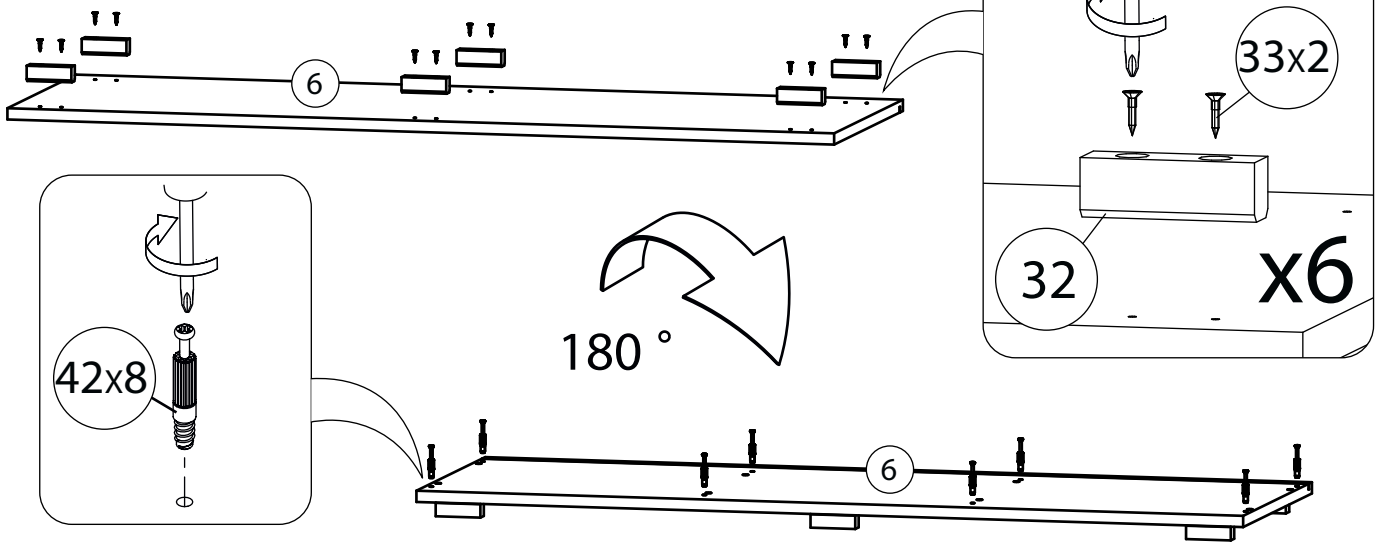

8

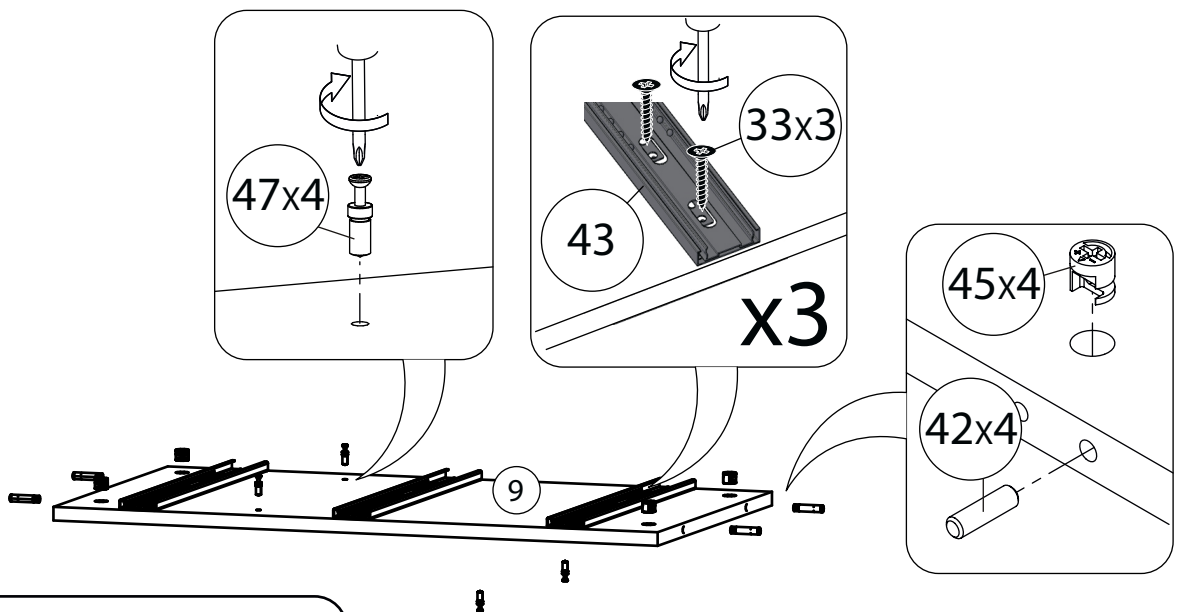

Перегородка правая собирается аналогично.

9

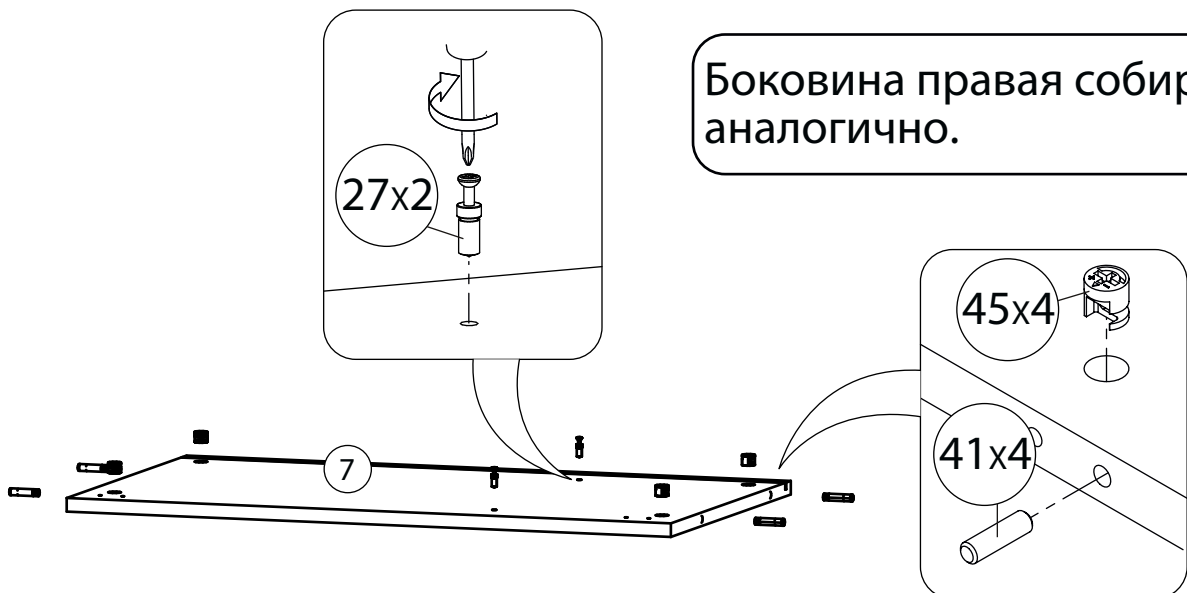

Боковина правая собирается аналогично.

10

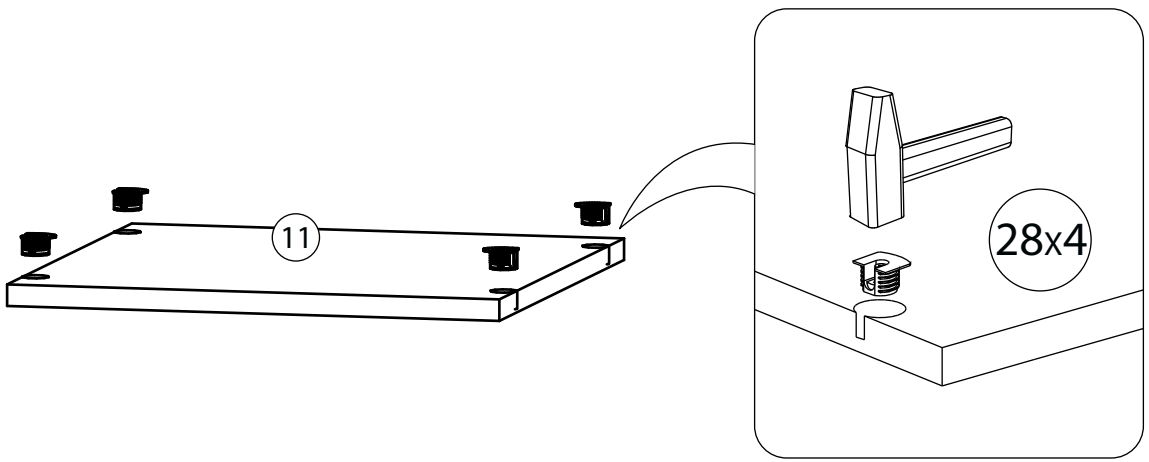

11

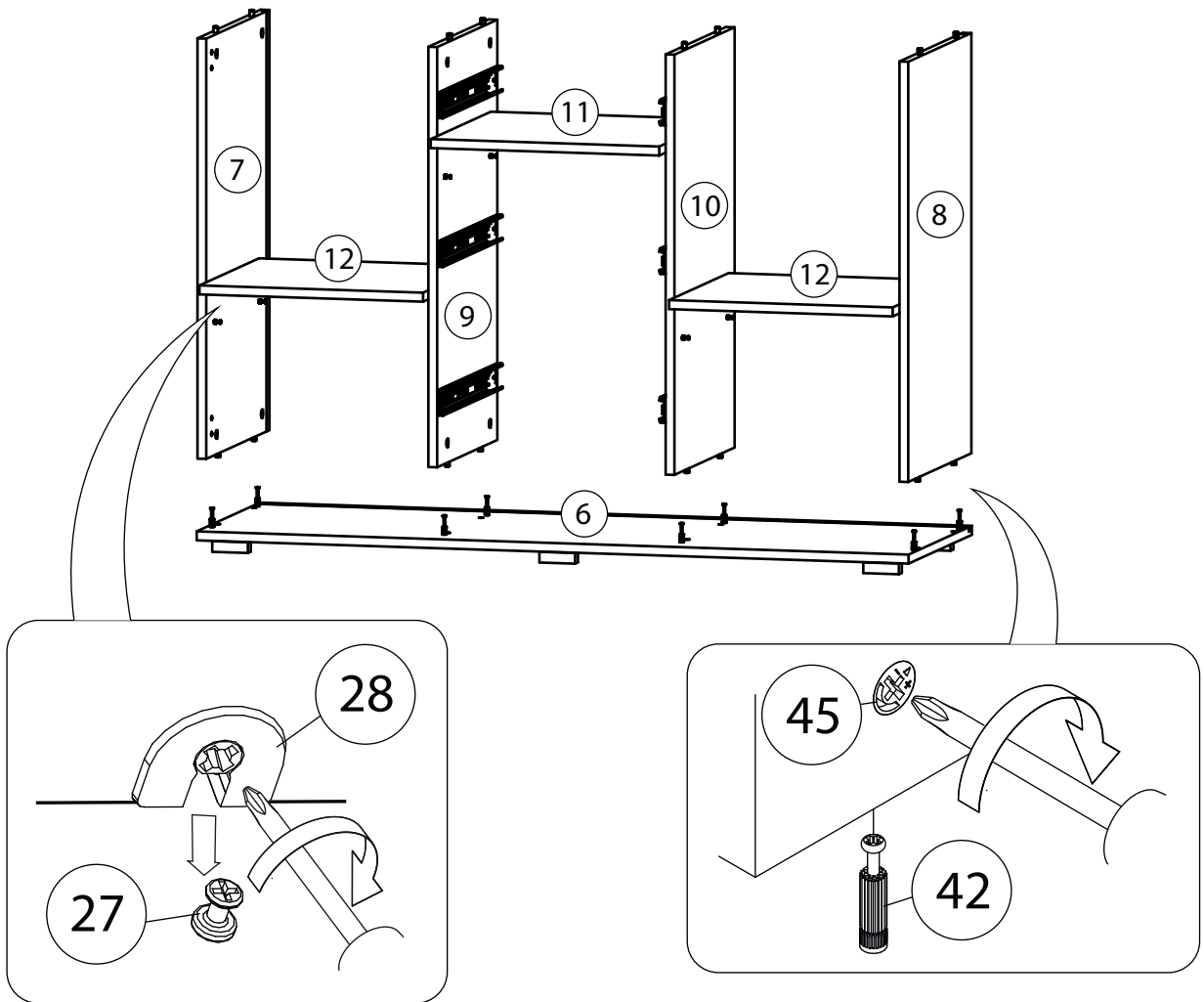

12

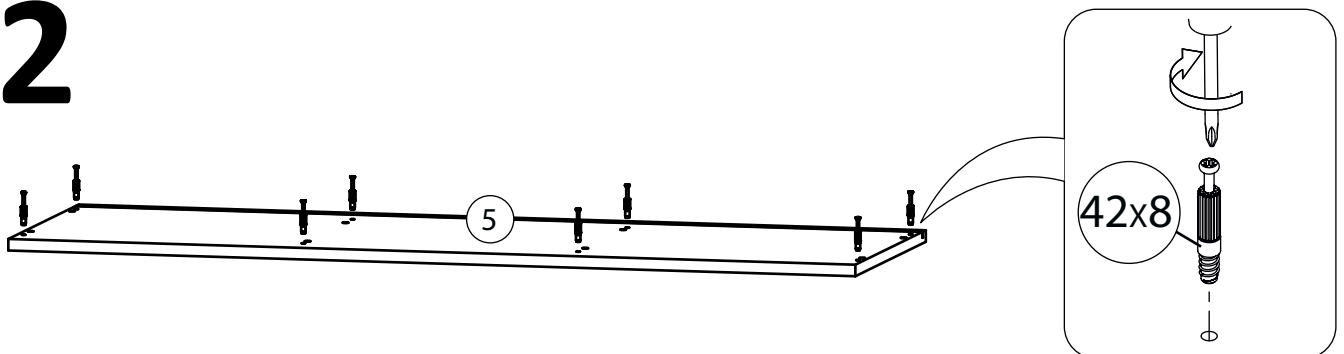

13

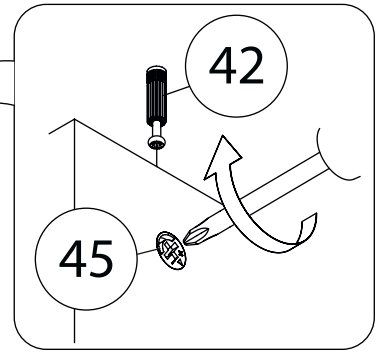
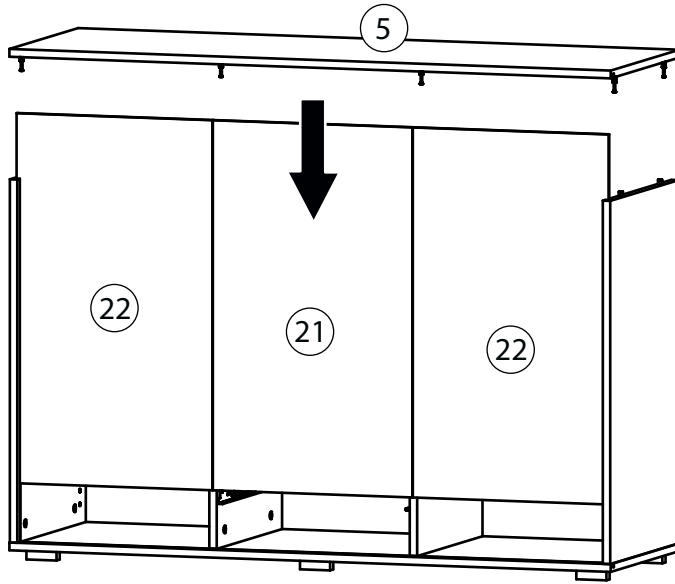

14

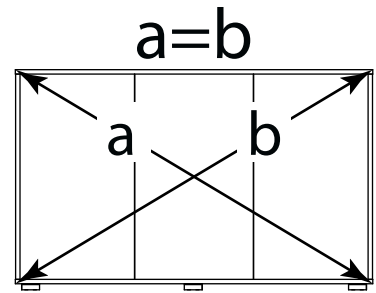
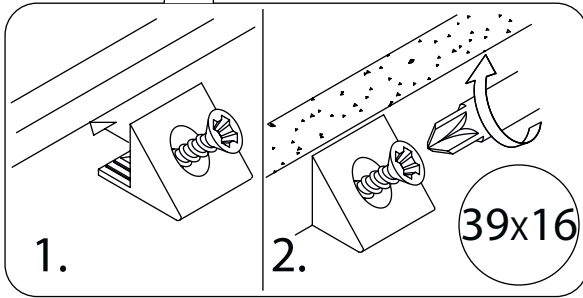
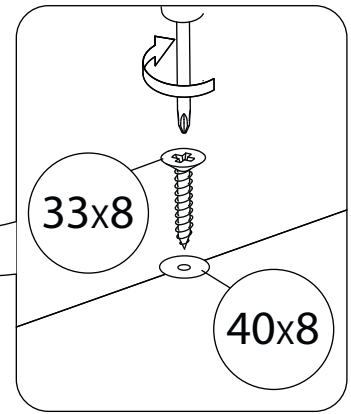
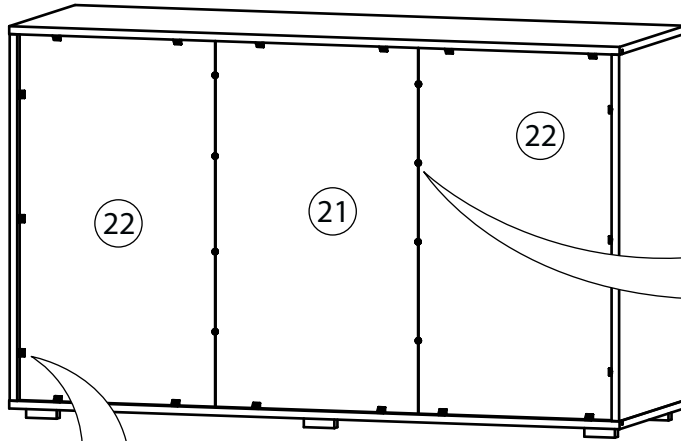

15

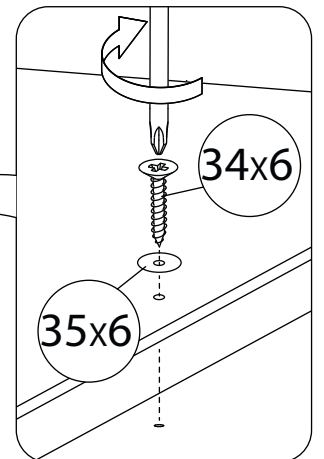
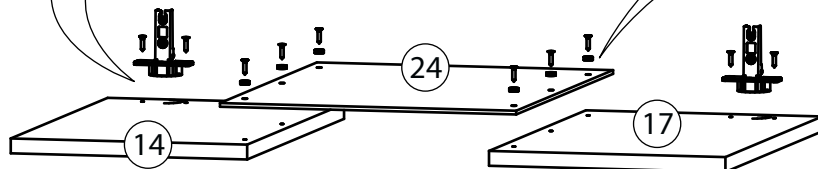
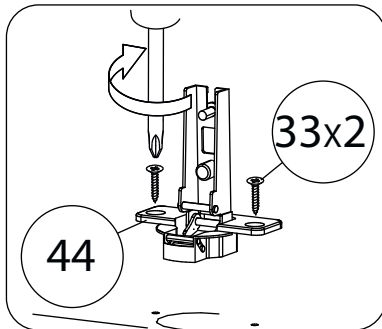

16

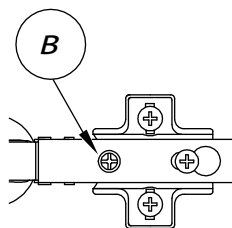
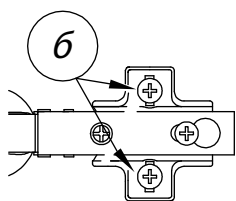
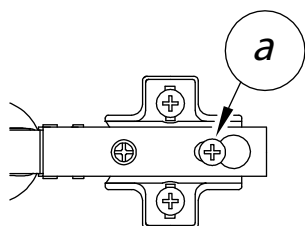
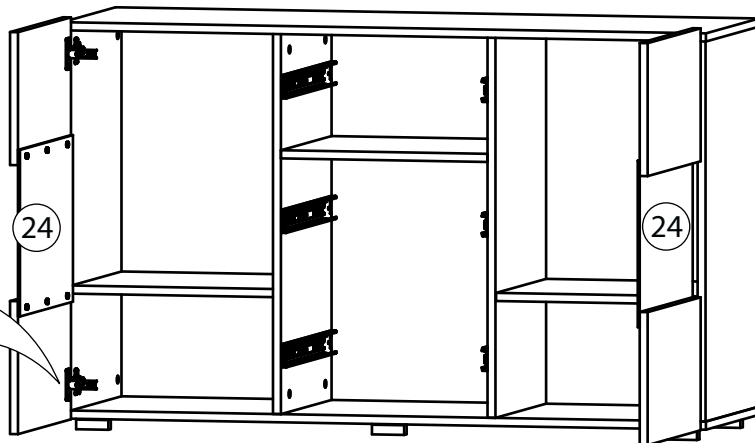
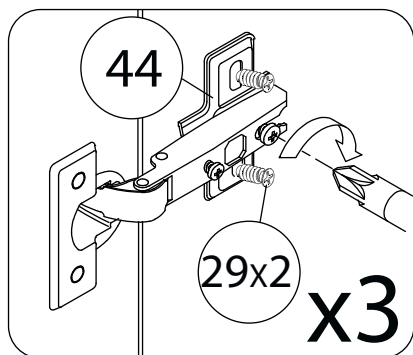

Регулировка петель

а - регулировка расстояния между дверью и корпусом

б - регулировка положения двери по-вертикали

в - регулировка положения двери по-горизонтали

17

Установка ящика

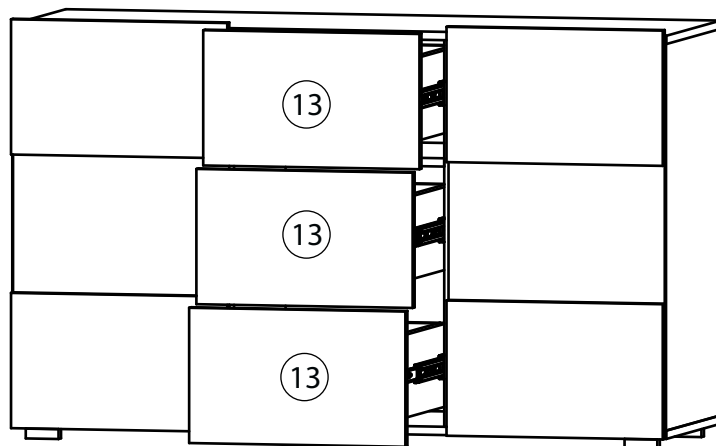
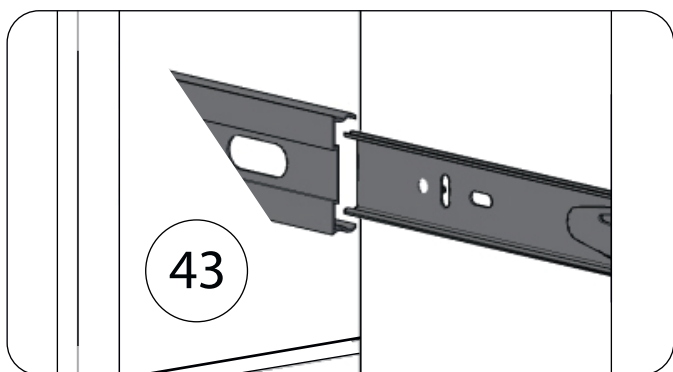

Все видимые части крепежа закрываются заглушками (евровинты, эксцентрики).

Производитель:
ИП Бикбулатов Илья Дмитриевич
г. Владимир ул. Тракторная д. 43