

WOODCRAFT

Инструкция по сборке

Кровати, ящика

Серия «Нордик», «Нордик Аррон»

2032x938x767

Сборка согласно заказанной комплектации изделия

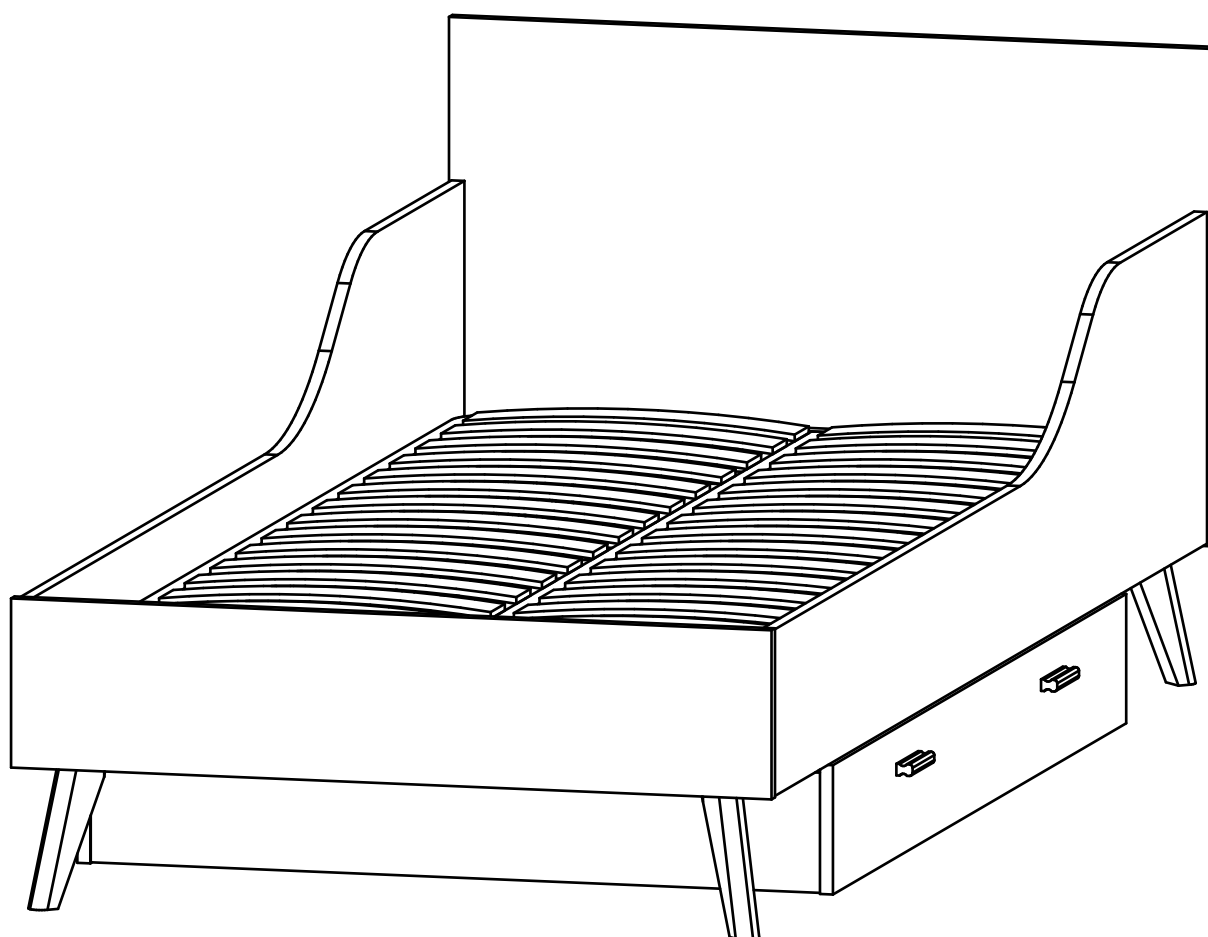



Инструмент (в комплект не входит)



Сборку изделия производить на ровном полу, застеленном материалом, предотвращающем порчу деталей, и согласно данной инструкции.

Перед сборкой изделия необходимо внимательно ознакомиться с инструкцией, проверить в соответствии с настоящей инструкцией количество деталей и фурнитуры, определить положение деталей в изделии по схеме сборки.

Детали необходимо закреплять прочно, не допуская их качания. При сборке следует избегать неосторожных ударов и излишних усилий.

Настоятельно рекомендуем доверить сборку изделия профессиональным сборщикам мебели.

Сохранность и долговечность мебели зависят от эксплуатации и ухода за ней.

1. Не рекомендуется:

- устанавливать изделия вблизи отопительных приборов;
- содержать изделия в сырых не отапливаемых помещениях;
- ставить на поверхности полок, горизонтальных щитов горячие предметы;
- оставлять без надобности двери открытыми, ящики выдвинутыми.

2. Необходимо:

- лицевые поверхности беречь от механических повреждений, т.к. их ремонт в домашних условиях почти невозможен;
 - предохранять изделия от попадания на них кислот, щелочей, различных растворителей; облитое место следует немедленно вытереть сухой мягкой тканью;
- протирать изделия мягкой, сухой тканью; при этом допускается использование только специальных составов для ухода за мебелью.

Внимание!

В связи с постоянным совершенствованием и модернизацией продукции предприятие оставляет за собой права вносить изменения в конструкцию без предварительного оповещения.

За механические повреждения, возникшие при транспортировке, сборке и хранении предприятие-изготовитель ответственности не несет.





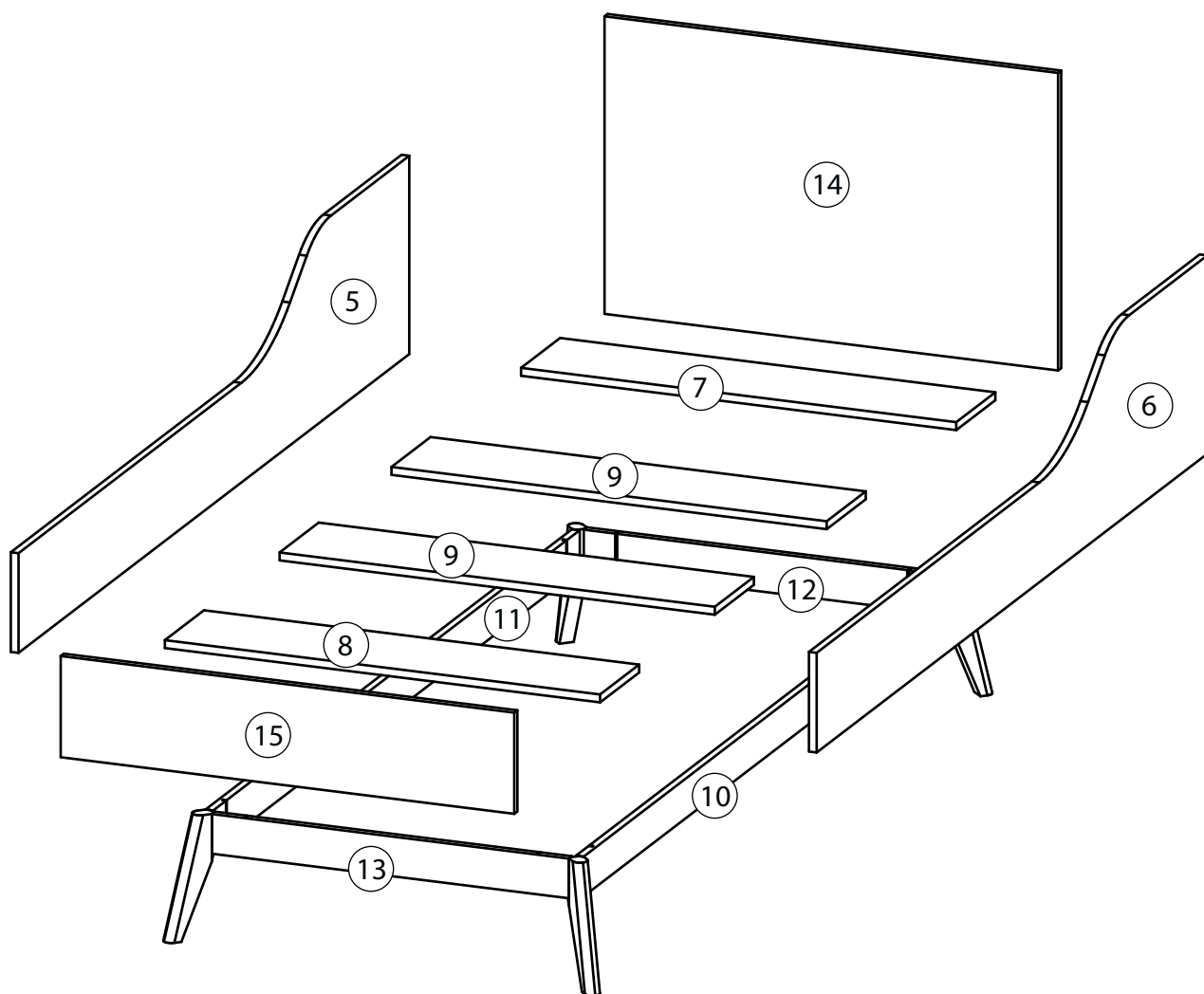

В случае обнаружения производственных дефектов или недостачи элементов следует обращаться по месту приобретения мебели.

Перечень деталей для сборки кровати

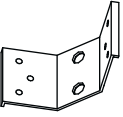
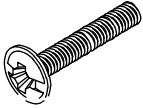
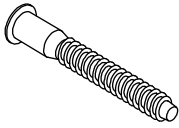
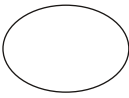
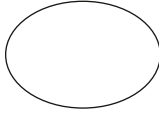
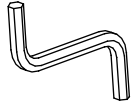
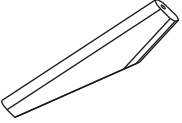
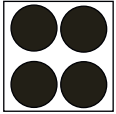
Поз.	Наименование	Кол-во	Длина	Ширина
5	Бок левый	1	2000	400
6	Бок правый	1	2000	400
7	Ребро жесткости	1	900	200
8	Ребро жесткости	1	900	200
9	Ребро жесткости	2	900	200
10	Планка	1	1876	80
11	Планка	1	1876	80
12	Планка	1	738	80
13	Планка	1	738	80
14	Изголовье	1	938	600
15	Изножье	1	938	204

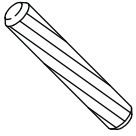
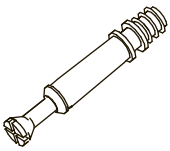

Фурнитура для сборки кровати

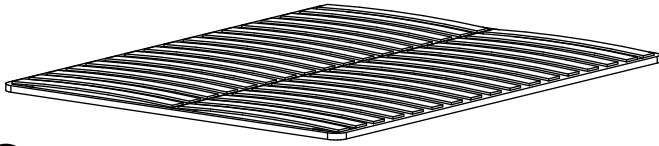
					
16 Стяжка	17 Винт мебельный M6x40	18 Евровинт 7x50	19 Заглушка самоклеющаяся	20 Заглушка для эксцентрика	21 Ключ зиг-заг к шестиграннику
					
22 Опора-нога	23 Подкладка фетр	24 Саморез 3,5x16	25 Футорка пластик D8 мм.	26 Футорка пластик D10 мм.	27 Шкант бук
					
28 Шток эксцентрика	29 Эксцентрик	30 Ортопедическое основание			

1

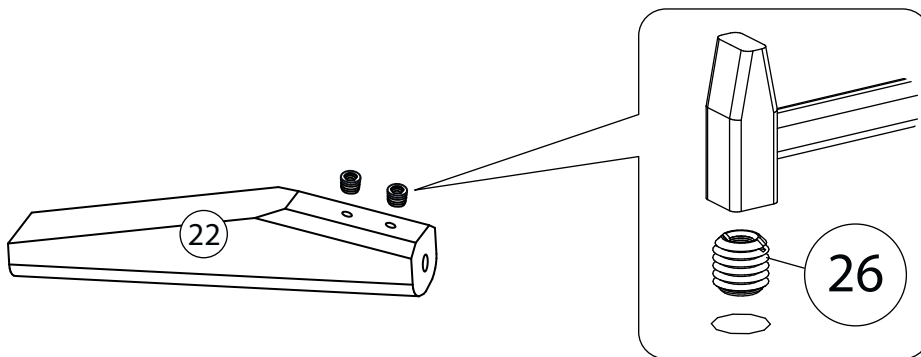

2

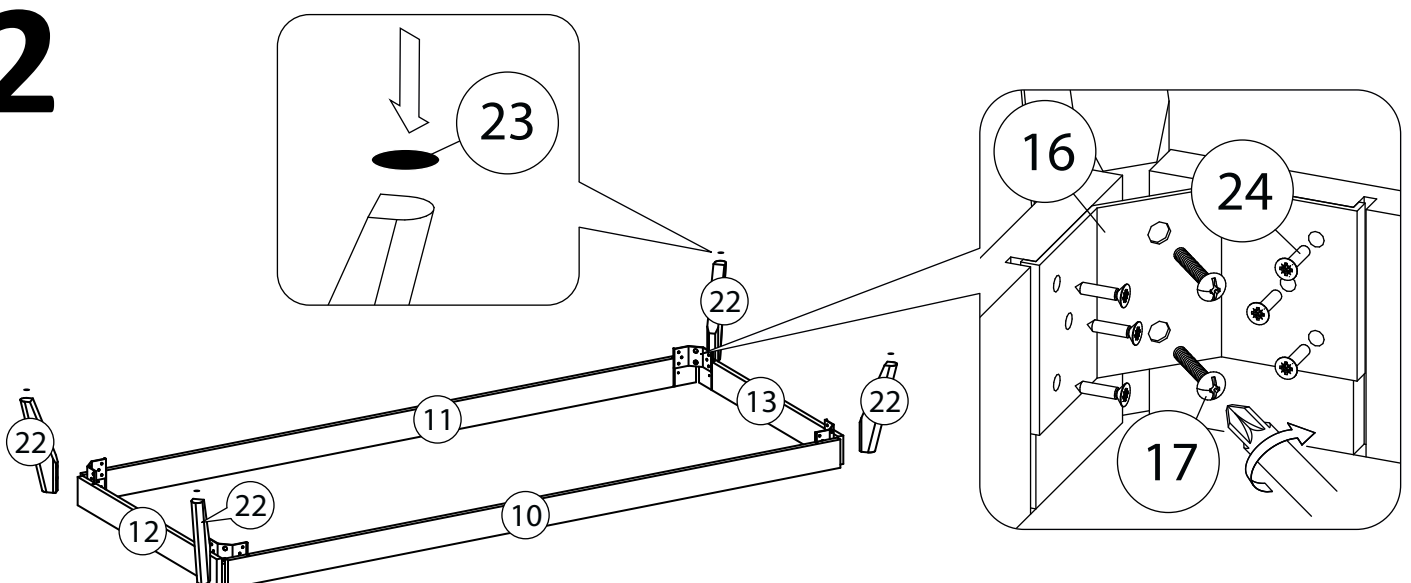

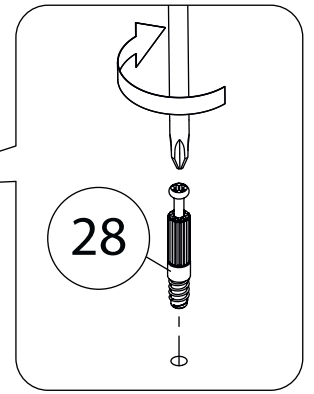
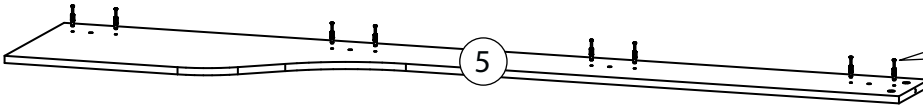

3

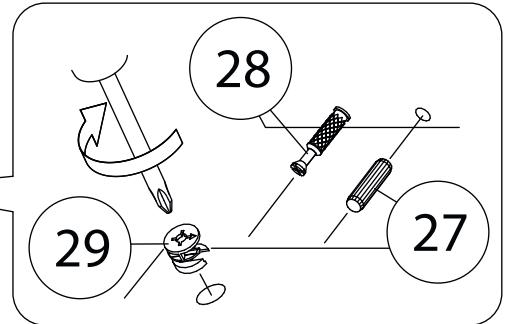
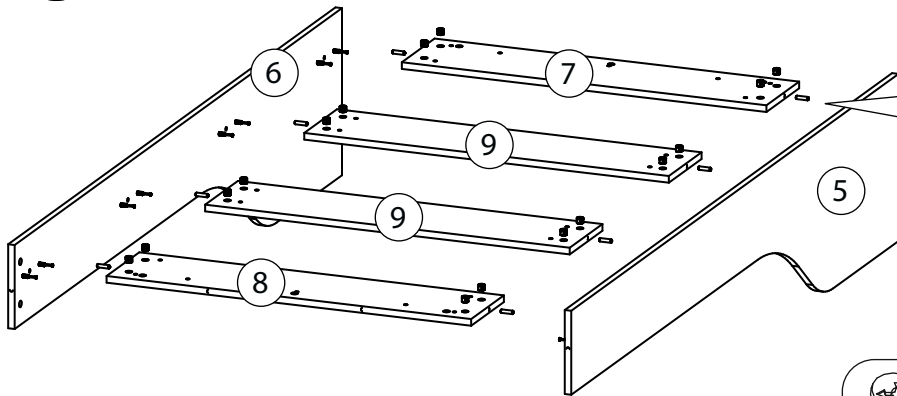

Бок правый (6) собирается аналогично.

4



 Стрелка должна указывать на входящий шток!

5

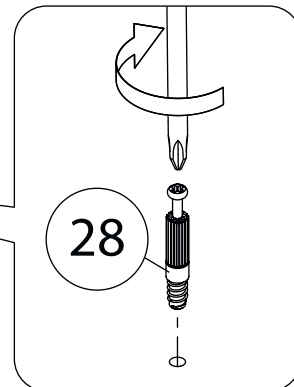
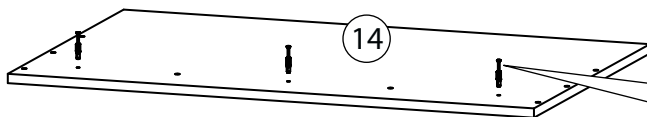

6

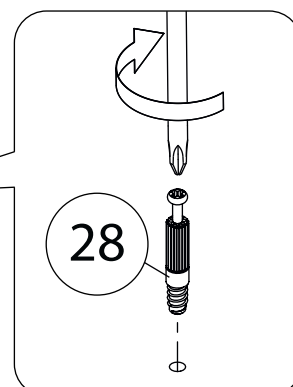
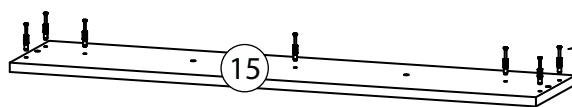

7



Стрелка должна указывать на входящий шток!

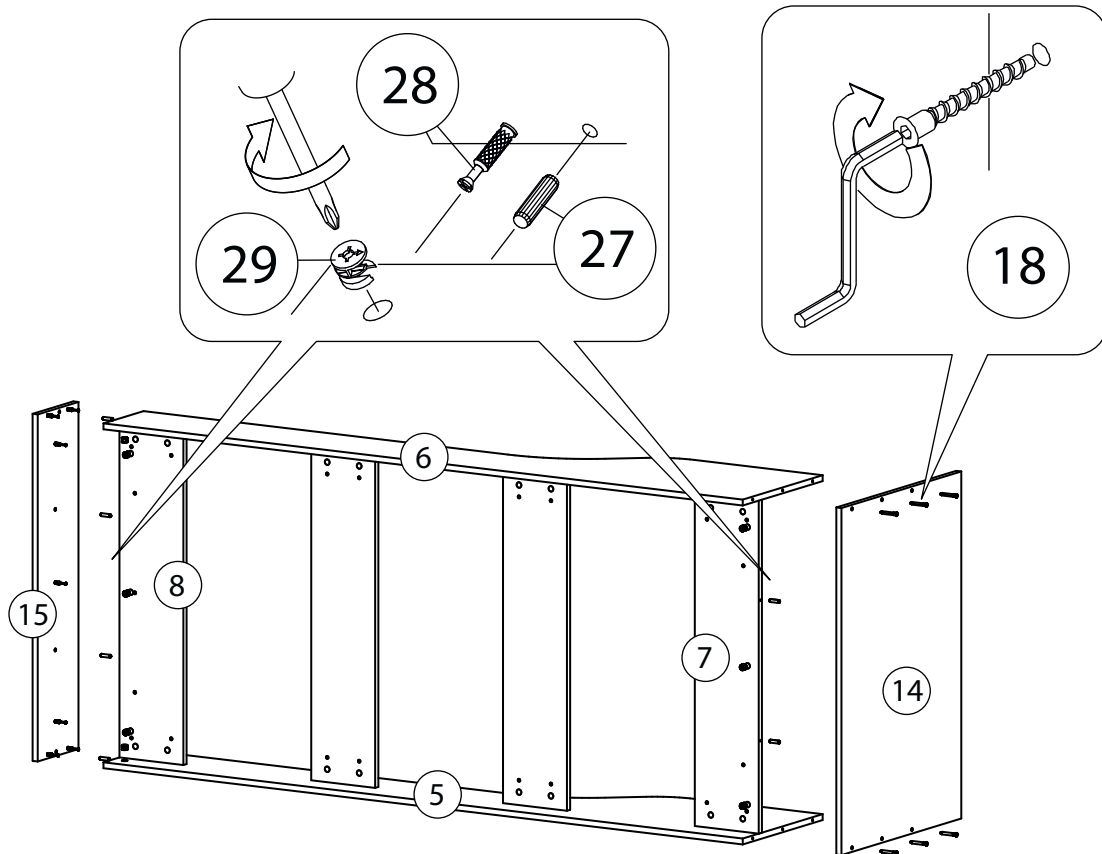

8

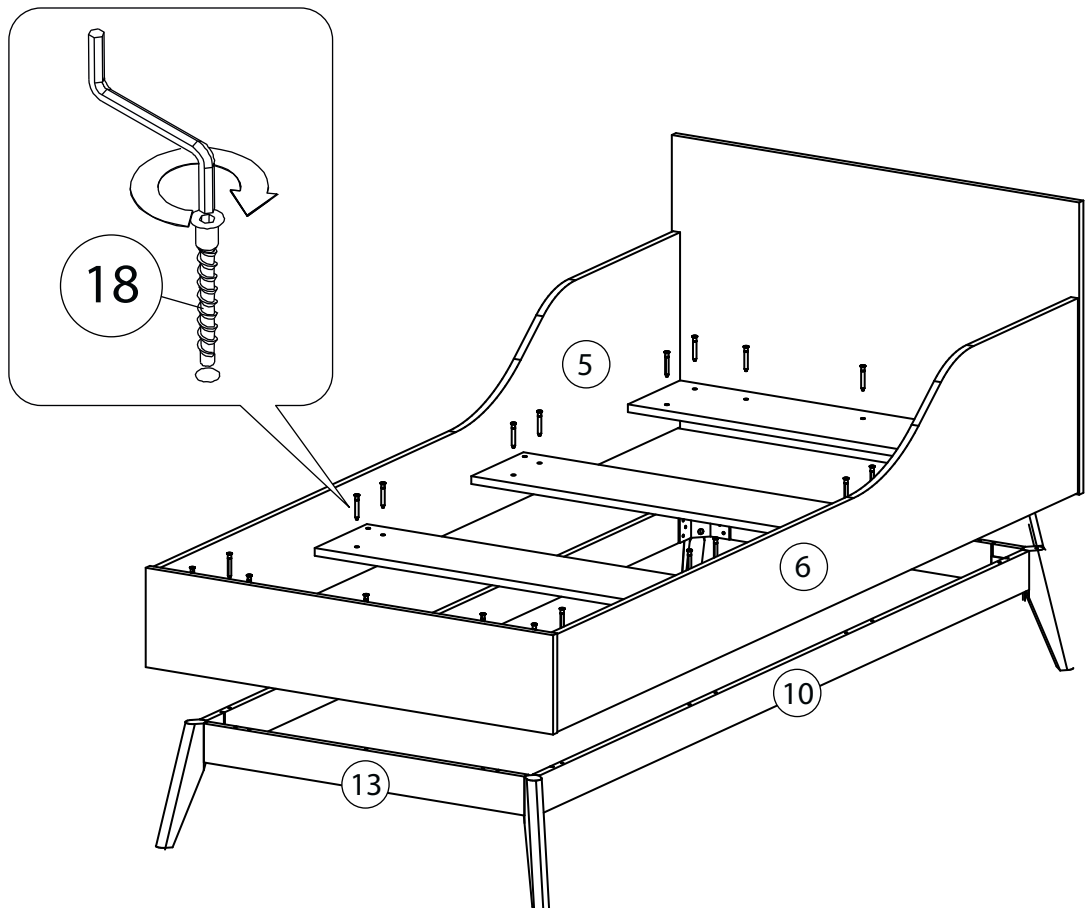

9

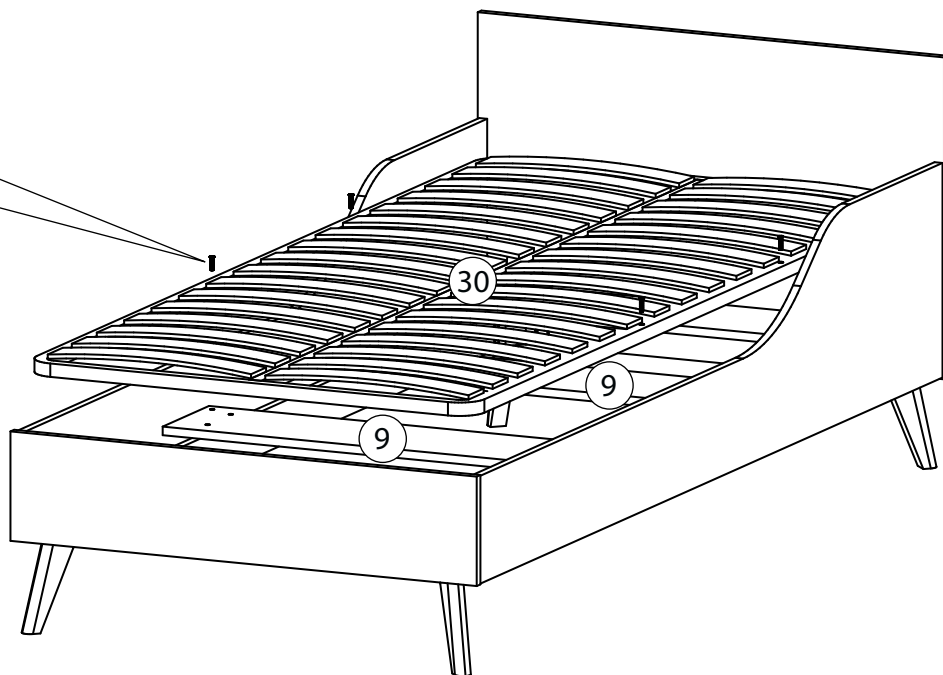
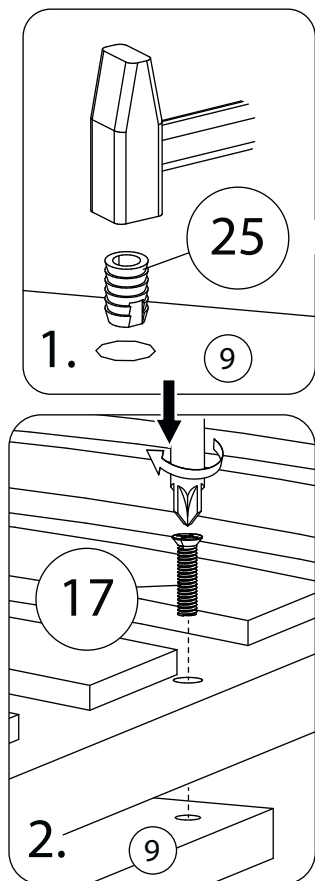

Все видимые части крепежа закрываются заглушками.

Перечень деталей для сборки ящика

Поз.	Наименование	Кол-во	Длина	Ширина
1	Фасад ящика	1	1350	156
2	Фасад ящика	1	1350	156
3	Боковина ящика левая	1	900	145
4	Боковина ящика правая	1	900	145
5	Ребро жесткости	4	900	80
6	Дно ящика	2	661	912

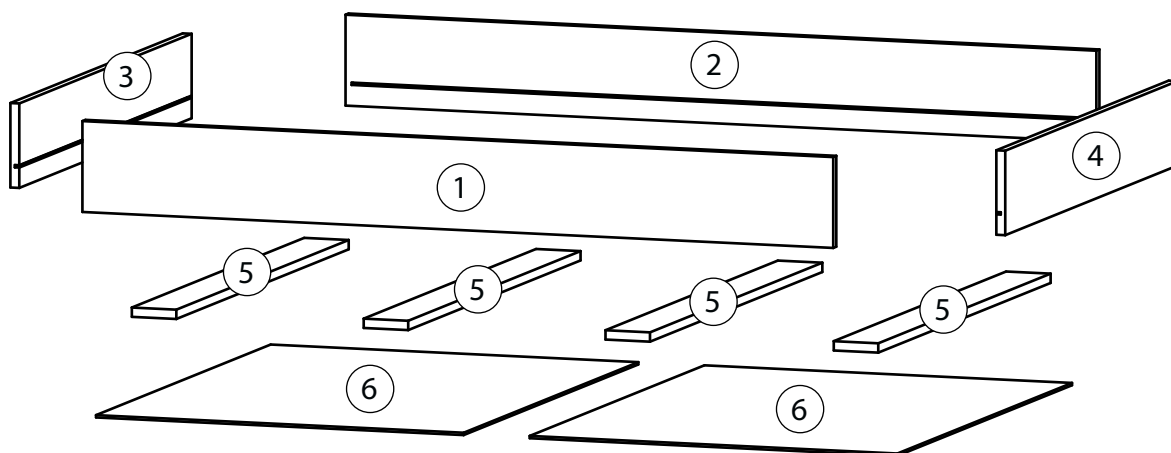

Фурнитура для сборки ящика

					
7	8	9	10	11	12
Заглушка для эксцентрика	Ролик выкатной	Саморез 3,5x16	Саморез 3,5x30	Фиксатор задней стенки	Ручка деревянная
					
13	14	15	16	17	
Шайба под винт D4 мм. прозрачная	Шкант бук	Шток эксцентрика	Эксцентрик	Профиль для ДВП	

1

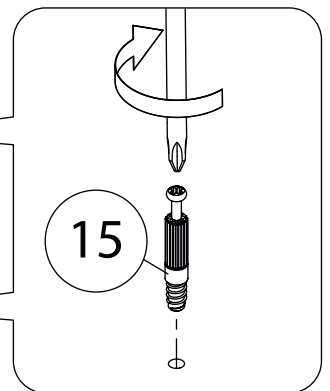
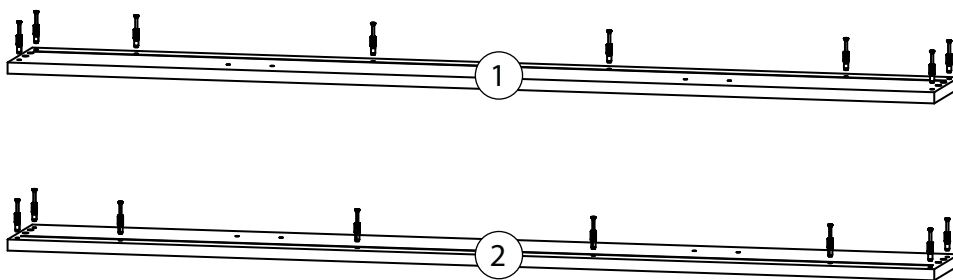

2

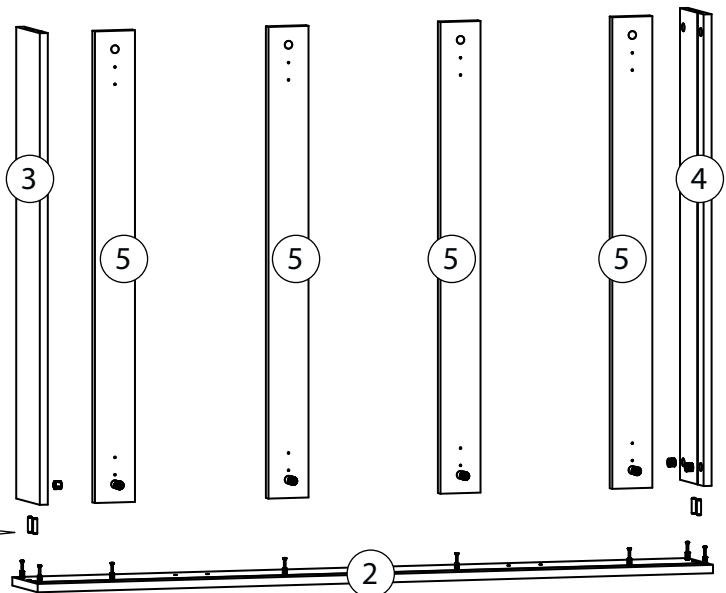
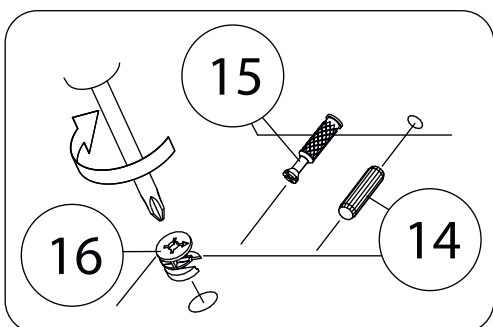

3

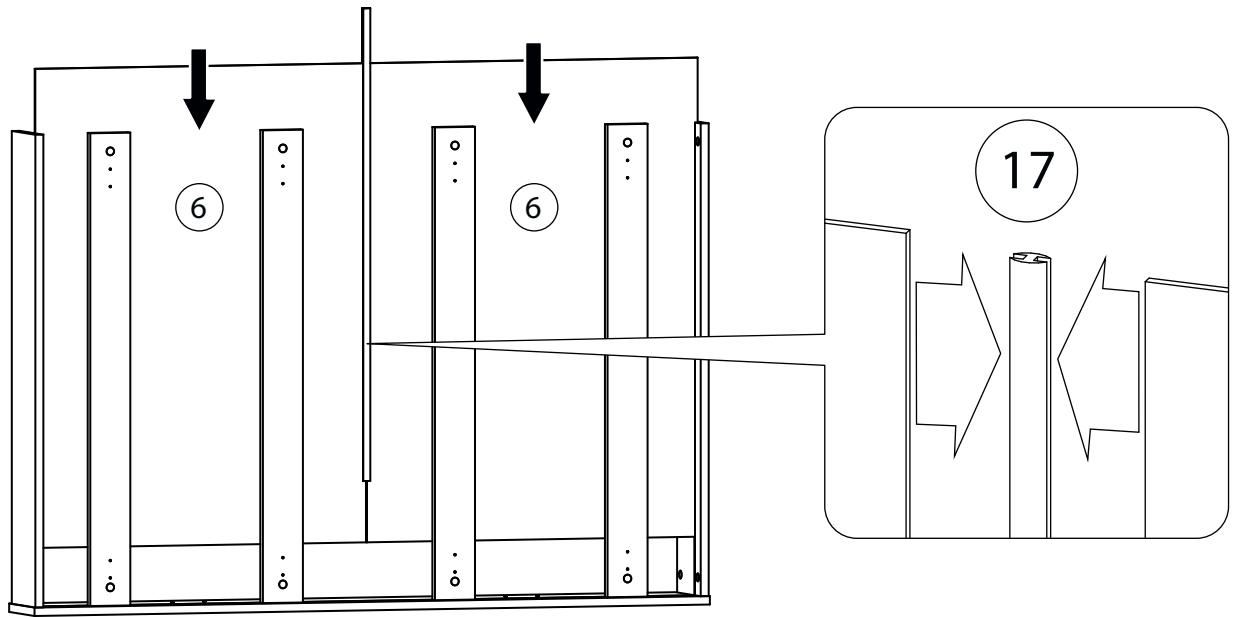

4

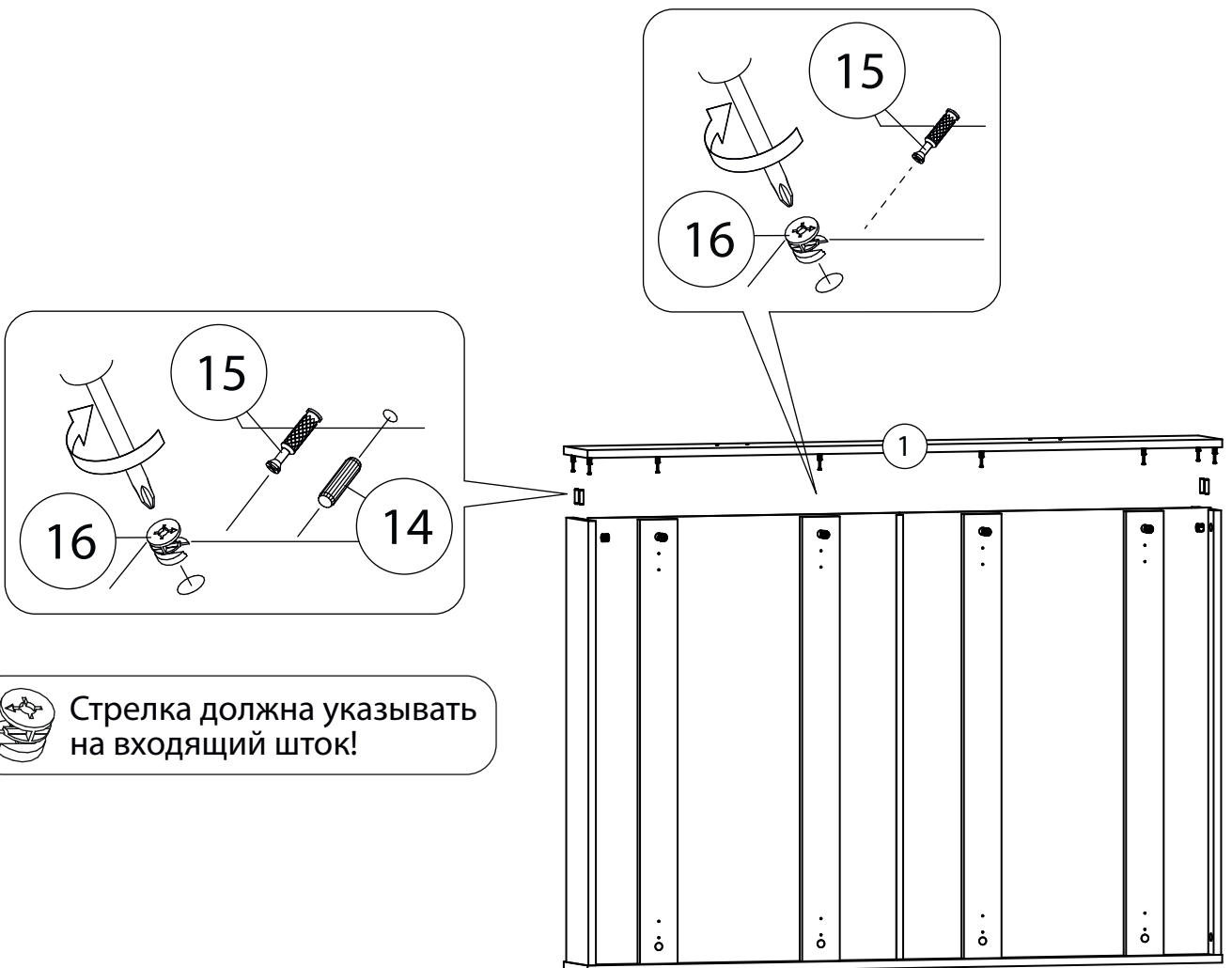

 Стрелка должна указывать на входящий шток!

5

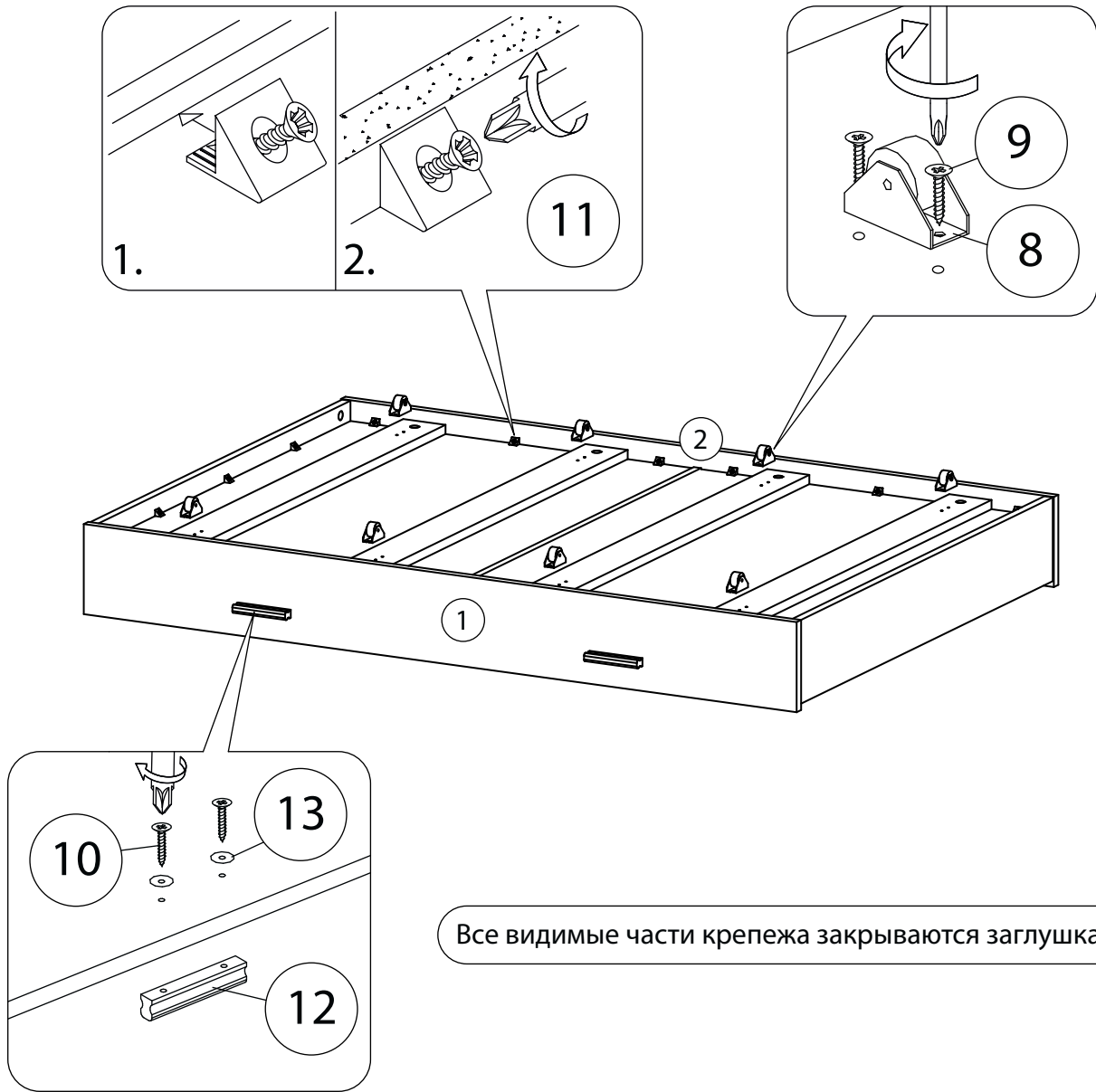

Все видимые части крепежа закрываются заглушками.

6

